

INSTALLATION INSTRUCTIONS

Rev. 1

MODEL NO. 82770 75170

APPLICATION: **2005-07 Chrysler Town & Country Van (w/Stow & Go Seating)**
 2005-07 Dodge Caravan and Grand Caravan (w/Stow & Go seating)

WARNING: Although this hitch is designed to safely tow its rated load, we recommend that you consult your vehicle owner's manual for possible manufacturer's recommendations or limitations. Trailer brakes are recommended for towing loads in excess of 1500 lbs. Always follow the manufacturer's installation instructions and always install on the specified vehicle. Before installing hitch, check that the attachment points are in good condition.

Failure to follow these guidelines will void warranty. Any modifications to this hitch will void warranty.

WARNING: Use only a 5/8" diameter hitch pin with locking device to secure a ball mount in this receiver. Be sure to check the hitch pin and hair pin for positive locking placement before towing trailer.

NOTE: Some states require a clear view of license plates. Remove trailer ball and/or ball mount when not in use if it restricts view.

COMPLETE PARTS LIST			
<i>Item</i>	<i>Part #</i>	<i>Description</i>	<i>Quantity</i>
1.		Receiver Assembly	1

CLASS III
WEIGHT CARRYING HITCH CAPACITY
3,500 LBS. MAXIMUM TRAILER WEIGHT
3500 LBS. MAXIMUM TONGUE WEIGHT
WEIGHT DISTRIBUTING HITCH CAPACITY
4,000 LBS. MAXIMUM TRAILER WEIGHT
400 LBS. MAXIMUM TONGUE WEIGHT

ILLUSTRATION 1

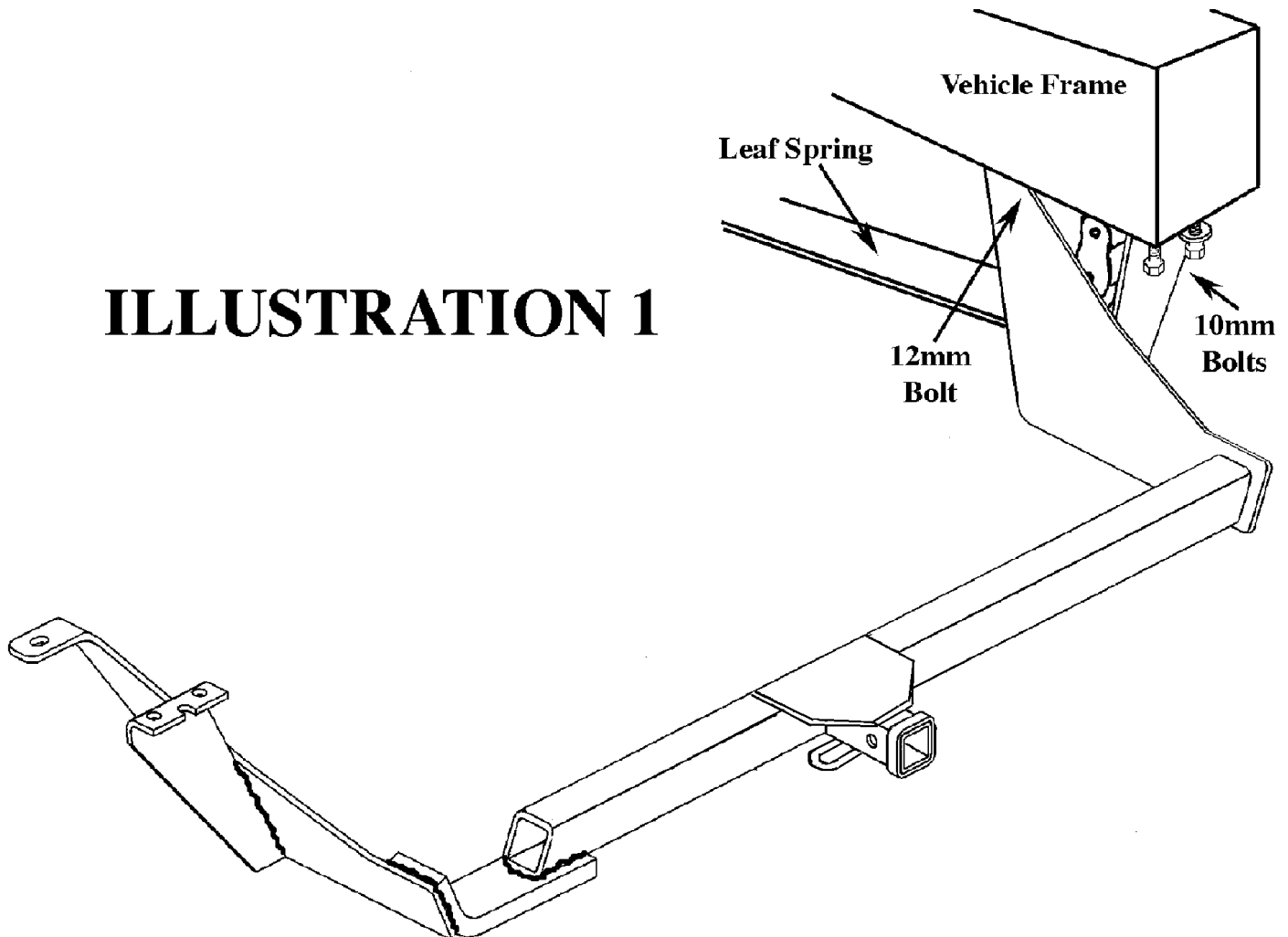

NOTE: Installation of this hitch will require two people.

1. Remove the three 10mm bolts which attach the rear of the spring shackle to the frame. Save bolts for later hitch installation. Remove the single 12mm bolt from vehicle frame just forward of the spring shackle. Save these bolts for hitch installation. See Illustration 2.
2. Position the left, forward mounting tab of hitch frame bracket forward, near the rear axle and up over the left leaf spring. Pull the left side of hitch towards rear of the vehicle. Repeat procedure on right side of the vehicle.
3. Raise one end of the three hole section of hitch assembly up to the three holes in the bottom of each vehicle frame and then raise the other end against bottom of frame. Bolt in place using previously removed 10mm bolts. See Illustrations 1 and 2.
4. Using the two, previously removed 12mm bolts, secure the forward frame bracket to the bottom of the frame as shown on Illustrations 1 and 2.
5. Tighten the 10mm bolts to 42 ft. lbs. torque and the 12mm bolts to 75 ft. lbs. torque. Failure to tighten bolts as described may result in fastener loss or failure.

For information regarding the installation of this product, go to: www.towingsupport.com
or Email us at: tech@towingsupport.com or Call our Technical Support Team at: 1-800-344-3230

This product complies with regulation V-5, C.S.A Standard D-264 and safety requirements for connecting devices
and towing systems of the State of New York

82770

INSTRUCCIONES DE INSTALACIÓN

Rev. 1

MODELO N.º 82770 75170

APLICACIÓN: Furgoneta Chrysler Town & Country (con asientos Stow & Go) 2005-07
Dodge Caravan y Grand Caravan (con asientos Stow & Go) 2005-07

ADVERTENCIA: Aunque este enganche está diseñado para remolcar de forma segura la carga especificada, le recomendamos que consulte el manual del propietario del vehículo en caso de posibles recomendaciones o limitaciones del fabricante. Se recomiendan frenos de remolque para remolcar cargas que superen las 1500 libras. Siga siempre las instrucciones de instalación del fabricante e instale el dispositivo en el vehículo especificado. Antes de instalar el enganche, verifique que los puntos de sujeción se encuentren en buenas condiciones. El incumplimiento de estas pautas anulará la garantía. Asimismo, cualquier modificación que se le realice a este enganche anulará la garantía.

ADVERTENCIA: Utilice solamente un pasador de enganche de 5/8" de diámetro con un dispositivo de bloqueo para sujetar un soporte de bola en este receptor. Asegúrese de verificar el pasador de enganche y el pasador de horquilla para una colocación de bloqueo segura antes de arrastrar el remolque.

NOTA: Algunos estados requieren que las matrículas se vean con claridad. Extraiga la bola de remolque o el soporte de bola cuando no se utilice si restringe la visión.

LISTA COMPLETA DE PIEZAS		
Pieza	Descripción	Cantidad
1.	Unidad del receptor	1

CLASS III
CAPACIDAD DE TRANSPORTE DE CARGA DEL ENGANCHE
3.500 libras PESO MÁXIMO DEL REMOLQUE
350 libras PESO MÁXIMO DE LA LENGÜETA
CAPACIDAD DE DISTRIBUCIÓN DE CARGA DEL ENGANCHE
4.000 libras PESO MÁXIMO DEL REMOLQUE
400 libras PESO MÁXIMO DE LA LENGÜETA

Figura 1

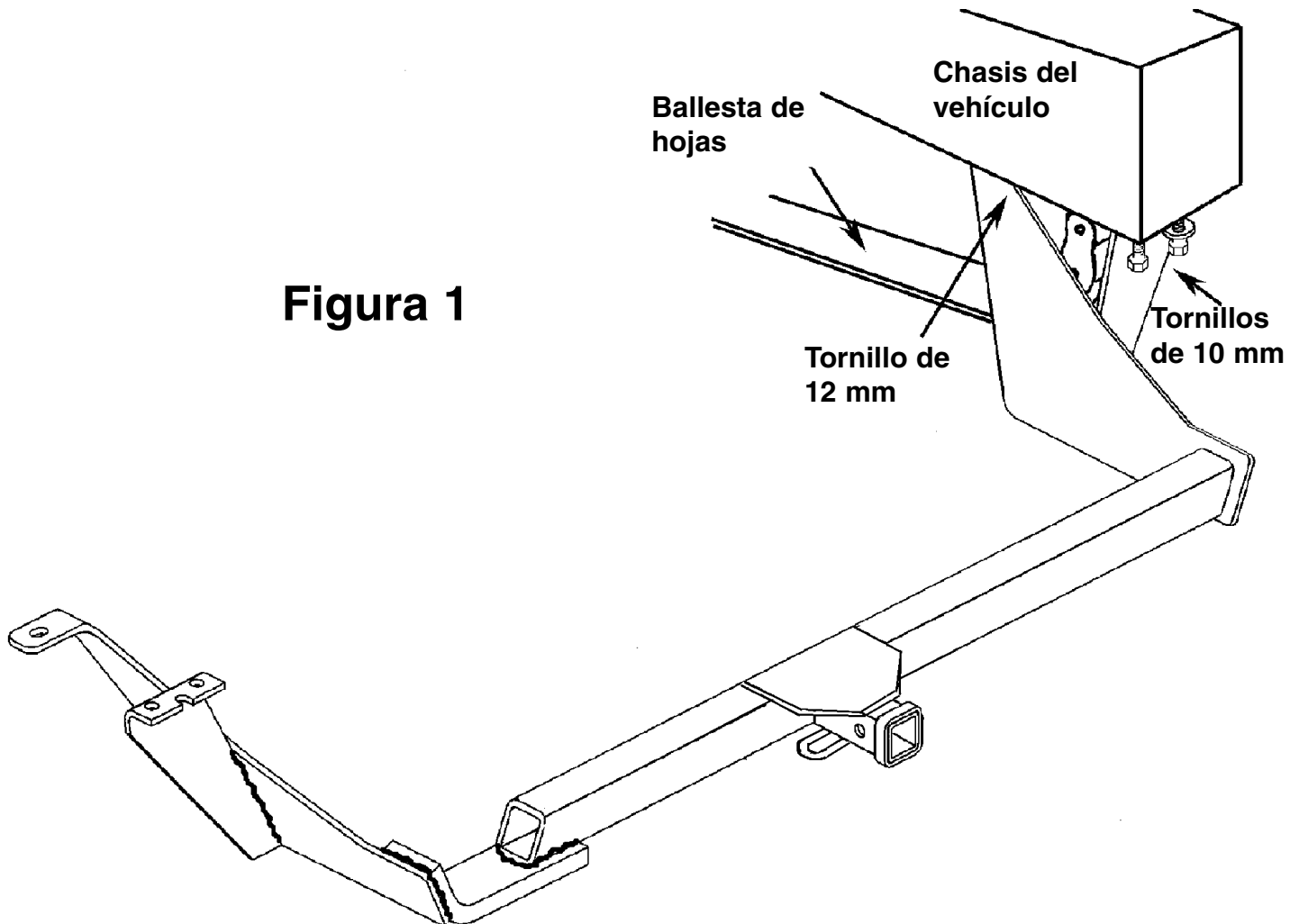

NOTA: Se requerirán dos personas para instalar este enganche.

1. Extraiga los tres tornillos de 10 mm que sujetan la parte trasera de la gemela de ballesta al chasis. Guarde los tornillos para la posterior instalación del enganche. Extraiga el tornillo individual de 12 mm del chasis del vehículo justo delante de la gemela de ballesta. Guarde estos tornillos para la instalación del enganche. Vea la Figura 2.
2. Coloque adelante la pestaña de montaje delantera izquierda del soporte de chasis del enganche, cerca del eje trasero y sobre la ballesta de hojas izquierda. Arrastre el lado izquierdo del enganche hacia la parte trasera del vehículo. Repita el procedimiento en el lado derecho del vehículo.
3. Eleve un extremo de la sección de tres orificios de la unidad del enganche hasta los tres orificios en la parte inferior del chasis del vehículo y, luego, eleve el otro extremo contra la parte inferior del chasis. Atornille en su lugar utilizando los tornillos de 10 mm previamente extraídos. Vea las Figuras 1 y 2.
4. Utilizando los dos tornillos de 12 mm previamente extraídos, sujete el soporte de chasis delantero a la parte inferior del chasis como se muestra en las Figuras 1 y 2.
5. Ajuste los tornillos de 10mm según un par de torsión de 42 pies libras y los tornillos de 12 mm según un par de torsión de 75 pies libras. Si los tornillos no se ajustan como se describe, puede producirse una pérdida o falla del sujetador.

Para la información con respecto a la instalación de este producto, vaya: www.towingsupport.com
o email nosotros en: tech@towingsupport.com o llaman nuestro equipo de la ayuda técnica en: 1-800-344-3230

Este producto se conforma con la regulación V-5, C.S.A D-264 estándar y requisitos de seguridad para conectar los dispositivos
y sistemas del remolque del estado de Nueva York

82770

INSTRUCTIONS D'INSTALLATION**MODÈLE N.° 82770 75170**

Rév. 1

**APPLICATION: Fourgonnette Chrysler Town & Country (avec siège Stow and Go) 2005-07
Dodge Caravan et Grand Caravan (avec siège Stow and Go) 2005-07**

AVERTISSEMENT : Bien que cet attelage soit conçu pour remorquer sa charge nominale en toute sécurité, il est recommandé de consulter le manuel du propriétaire du véhicule pour connaître les éventuelles recommandations et limitations du fabricant. Des freins de remorque sont recommandés pour le remorquage de charges supérieures à 1500 livres. Toujours suivre les recommandations d'installation du fabricant et effectuer les installations requises sur le véhicule spécifié. Avant d'installer l'attelage, vérifier que les points de fixation sont en bon état.

Le non-respect de ces instructions entraînera l'annulation de la garantie. Toute modification apportée sur l'attelage annulera la garantie.

AVERTISSEMENT : Utiliser uniquement une broche d'attelage d'un diamètre de 5/8 po munie d'un dispositif de verrouillage pour attacher un montant à rotule dans ce récepteur. S'assurer que la broche d'attelage et la goupille en épingle sont en position de verrouillage positif avant de remorquer.

REMARQUE : Certains États requièrent que la plaque d'immatriculation soit bien visible. Retirer la boule de remorquage ou le montant à rotule s'ils obstruent la vue.

LISTE COMPLÈTE DES PIÈCES

Pièce	Réf.	Description	Quantité
1.		Récepteur	1

CLASSE III**CAPACITÉ DU CROCHET D'ATTELAGE**

3500 livres POIDS MAX. DE LA REMORQUE
350 livres POIDS MAX. DE LA FLÈCHE

CAPACITÉ DE LA SELLETTE D'ATTELAGE

4000 livres POIDS MAX. DE LA REMORQUE
400 livres POIDS MAX. DE LA FLÈCHE

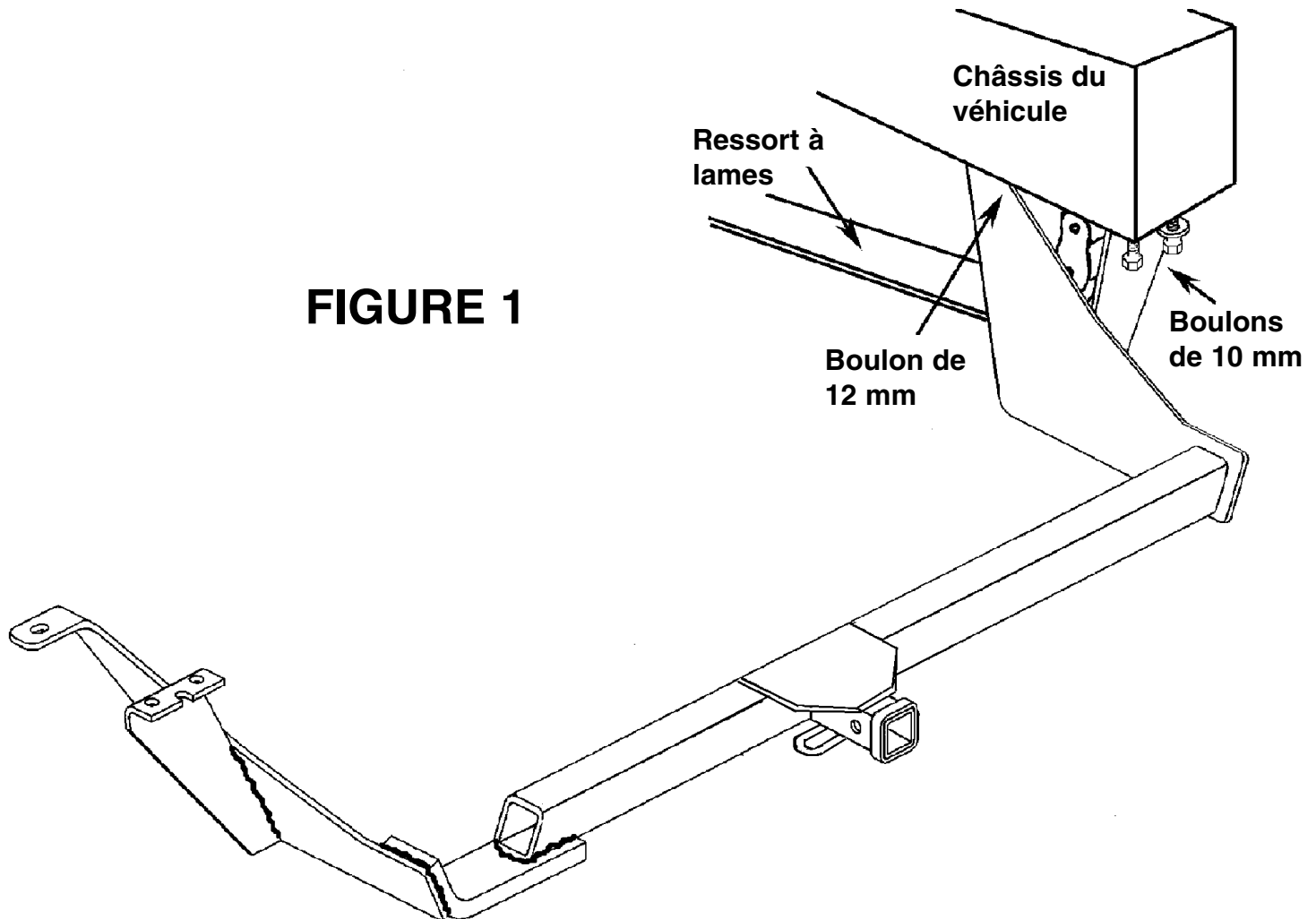
FIGURE 1

REMARQUE : L'installation de cet attelage requiert deux personnes.

1. Retirer les trois boulons de 10 mm qui attachent l'arrière de la jumelle de ressort au châssis. Conserver les boulons pour l'installation ultérieure de l'attelage. Retirer le boulon unique de 12 mm du châssis du véhicule juste en avant de la jumelle de ressort. Conserver les boulons pour l'installation de l'attelage. Voir la figure 2.
2. Placer la languette de montage avant gauche du support du cadre d'attelage vers l'avant, près de l'essieu arrière et vers le haut par-dessus le ressort à lames gauche. Tirer le côté gauche de l'attelage vers l'arrière du véhicule. Répéter la procédure sur le côté droit du véhicule.
3. Relever une extrémité de la section à trois trous de l'attelage jusqu'aux trois trous dans la partie inférieure de chaque châssis du véhicule puis relever l'autre extrémité contre le bas du châssis. Boulonner en place à l'aide des vis de 10 mm précédemment retirées. Voir les figures 1 et 2.
4. Avec les deux boulons de 12 mm précédemment retirés, attacher le support de cadre au bas du châssis comme illustré aux figures 1 et 2.
5. Serrer les boulons de 10 mm à un couple de 42 pi-lb et les boulons de 12 mm à un couple de 75 pi-lb. Si les boulons ne sont pas serrés comme indiqué, une perte ou une défaillance des attaches peut se produire.

Pour obtenir des informations sur l'installation de ce produit, visiter www.towingsupport.com ou envoyer un courriel à tech@towingsupport.com, ou appeler l'équipe de soutien technique au 1-800-344-3230.

Ce produit est conforme à la réglementation V-5, norme D-264 de la C.S.A. (Association des normes canadienne) et aux exigences de sécurité des dispositifs de connexion et des systèmes de remorquage de l'État de New York.

82770