

INSTALLATION INSTRUCTIONS

Rev. 1

MODEL NO. 82110

78213

Hardware Kit #2620-04

APPLICATION:

**2001-06 Acura MDX
2003-08 Honda Pilot**

WARNING: Although this hitch is designed to safely tow its rated load, we recommend that you consult your vehicle owner's manual for possible manufacturer's recommendations or limitations. Trailer brakes are recommended for towing loads in excess of 1500 lbs. Always follow the manufacturer's installation instructions and always install on the specified vehicle. Before installing hitch, check that the attachment points are in good condition.

Failure to follow these guidelines will void warranty. Any modifications to this hitch will void warranty.

WARNING: Use only a 5/8" diameter hitch pin with locking device to secure a ball mount in this receiver. Be sure to check the hitch pin and hair pin for positive locking placement before towing trailer.

NOTE: Some states require a clear view of license plates. Remove trailer ball and/or ball mount when not in use if it restricts view.

COMPLETE PARTS LIST

Item	Part #	Description	Quantity
1.	82110-81	Receiver Assembly	1
HARDWARE KIT #2620-04			
2.	3732-02	12mm x 1.25 x 40mm Hex Bolt Cl 10.9	4
3.	4550-08	10mm x 1.25 x 30mm Hex Bolt Cl 10.9	2
4.	3730-05	1/2 Conical Washer	4
5.	1887-03	7/16 Flatwasher	2
6.	1879-03	7/16 Lockwasher	2

CLASS III

WEIGHT CARRYING HITCH CAPACITY

3,500 LBS. MAXIMUM TRAILER WEIGHT
350 LBS. MAXIMUM TONGUE WEIGHT

WEIGHT DISTRIBUTING HITCH CAPACITY

5,000 LBS. MAXIMUM TRAILER WEIGHT
500 LBS. MAXIMUM TONGUE WEIGHT

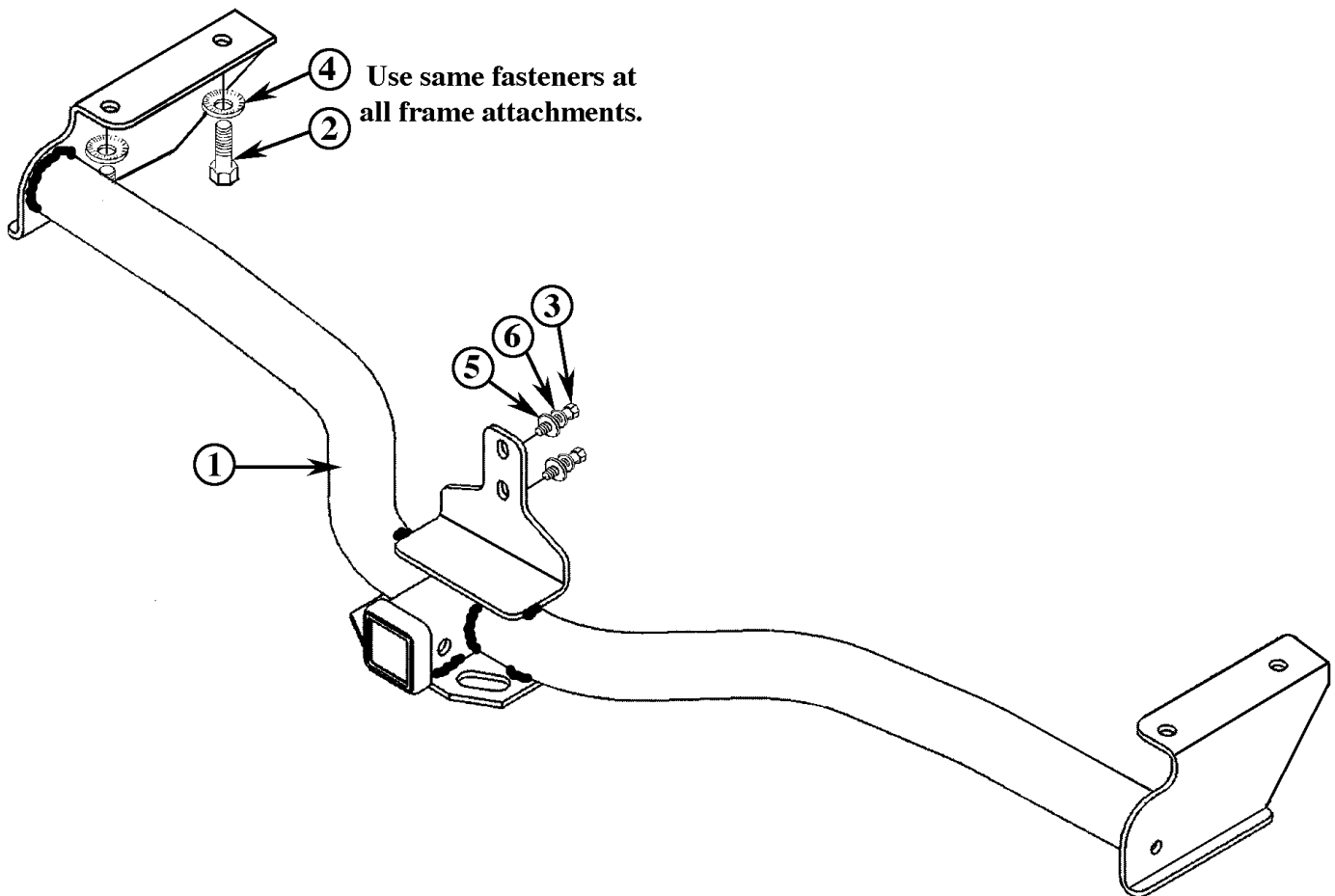

1. Remove the tow hook from bottom of the drivers side vehicle frame. See Illustration 1. Discard the attaching bolts and tow hook.
2. Remove the two rubber muffler hangers from their attaching rods on the body. See Illustration 2. This will allow the muffler to drop slightly which will make hitch installation easier. Muffler will be put back up in its original position after hitch is installed.

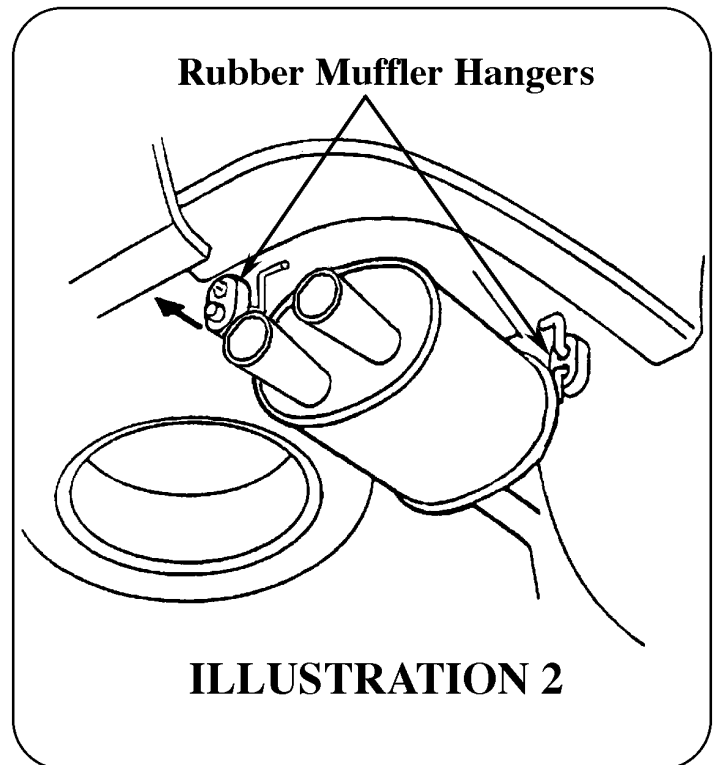
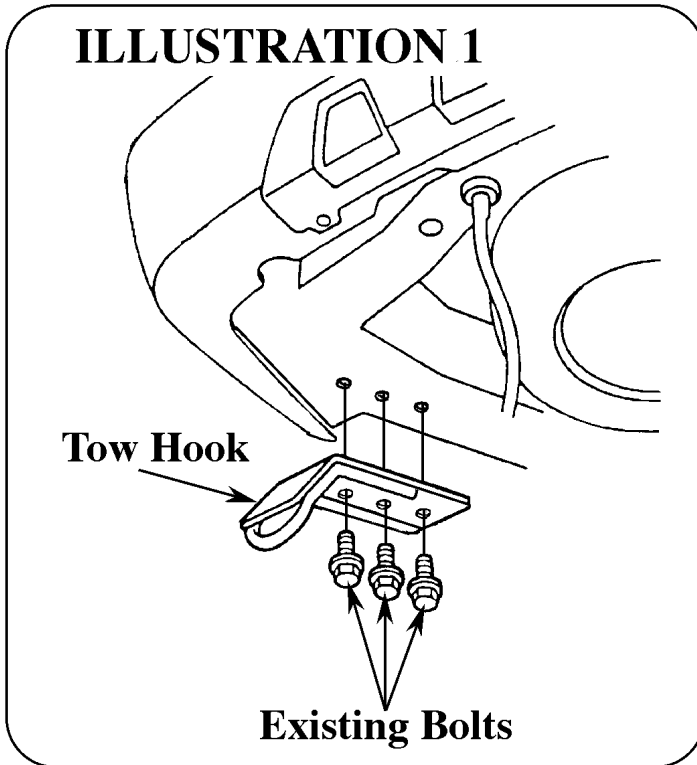

3. On 2004 Acura MDX, remove the lower center fascia cover by taking out four bolts and two plastic clips. This cover will no longer be used when hitch is installed.
4. Position the receiver assembly #1 up against bottom of vehicle frame and bolt loosely in place with 12mm fasteners as shown on Illustration 3. Do not tighten attachment bolts at this time.

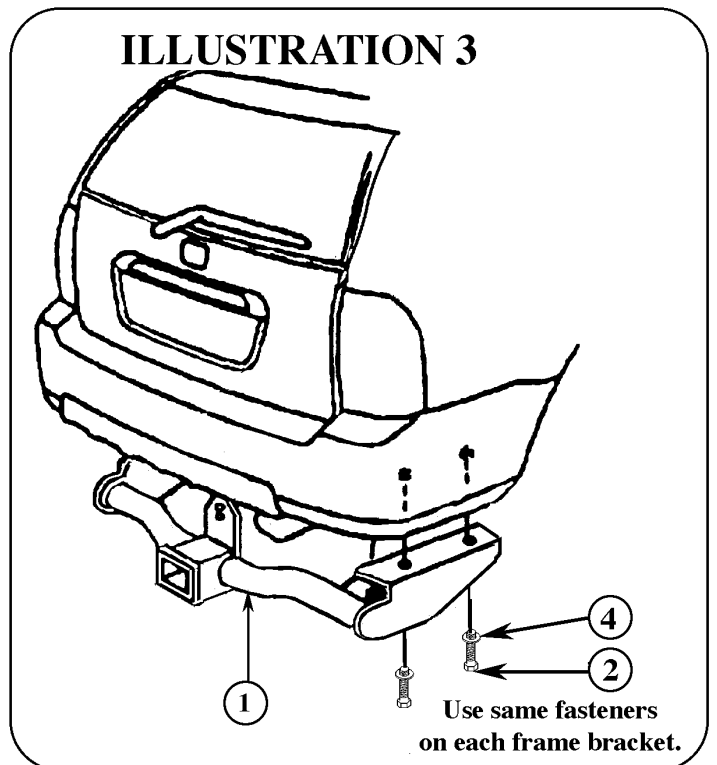

5. Attach the vertical two hole plate at center of receiver assembly to the forward side of the bumper beam, with the 10mm fasteners supplied with the hitch. There are two 10mm weldnuts in the bumper beam at this location.
6. Tighten the 12mm bolts to 75 ft. lbs. torque, and the 10mm bolts to 42 ft. lbs. torque. Failure to tighten bolts as described may result in fastener loss or failure.
7. Re-attach the rubber muffler hangers to their attaching rods.

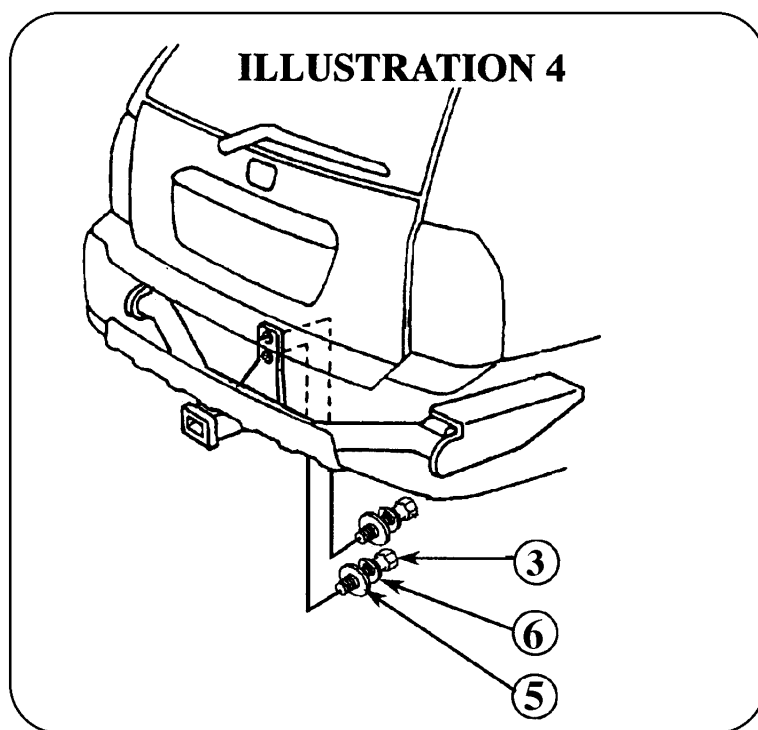

For information regarding the installation of this product, go to: www.towingsupport.com
or Email us at: tech@towingsupport.com or Call our Technical Support Team at: 1-800-344-3230
This product complies with regulation V-5, C.S.A Standard D-264 and safety requirements for connecting devices
and towing systems of the State of New York

INSTRUCCIONES DE INSTALACIÓN

Rev. 1
MODELO N.º 82110
78213
Kit Del Hardware #2620-04

APLICACIÓN: **Acura MDX 2001-06**
Honda Pilot 2003-08

ADVERTENCIA: Aunque este enganche está diseñado para remolcar de forma segura la carga especificada, le recomendamos que consulte el manual del propietario del vehículo en caso de posibles recomendaciones o limitaciones del fabricante. Se recomiendan frenos de remolque para remolcar cargas que superen las 1500 libras. Siga siempre las instrucciones de instalación del fabricante e instale el dispositivo en el vehículo especificado. Antes de instalar el enganche, verifique que los puntos de sujeción se encuentren en buenas condiciones. El incumplimiento de estas pautas anulará la garantía. Asimismo, cualquier modificación que se le realice a este enganche anulará la garantía.

ADVERTENCIA: Utilice solamente un pasador de enganche de 5/8" de diámetro con un dispositivo de bloqueo para sujetar un soporte de bola en este receptor. Asegúrese de verificar el pasador de enganche y el pasador de horquilla para una colocación de bloqueo segura antes de arrastrar el remolque.

NOTA: Algunos estados requieren que las matrículas se vean con claridad. Extraiga la bola de remolque o el soporte de bola cuando no se utilice si restringe la visión.

LISTA COMPLETA DE PIEZAS		
<i>Pieza</i>	<i>Descripción</i>	<i>Cantidad</i>
1.	82110-81 Unidad del receptor	1
KIT DEL HARDWARE #2620-04		
2.	3732-02 Tornillo hexagonal CI 10,9 12 mm x 1,25 x 40 mm	4
3.	4550-08 Tornillo hexagonal CI 10,9 10 mm x 1,25 x 30 mm	2
4.	3730-05 Arandela cónica de 1/2"	4
5.	1887-03 Arandela plana de 7/16"	2
6.	1879-03 Arandela de presión de 7/16"	2

CLASS III
<u>CAPACIDAD DE TRANSPORTE DE CARGA DEL ENGANCHE</u>
3.500 libras PESO MÁXIMO DEL REMOLQUE 350 libras PESO MÁXIMO DE LA LENGÜETA
<u>CAPACIDAD DE DISTRIBUCIÓN DE CARGA DEL ENGANCHE</u>
5.000 libras PESO MÁXIMO DEL REMOLQUE 500 libras PESO MÁXIMO DE LA LENGÜETA

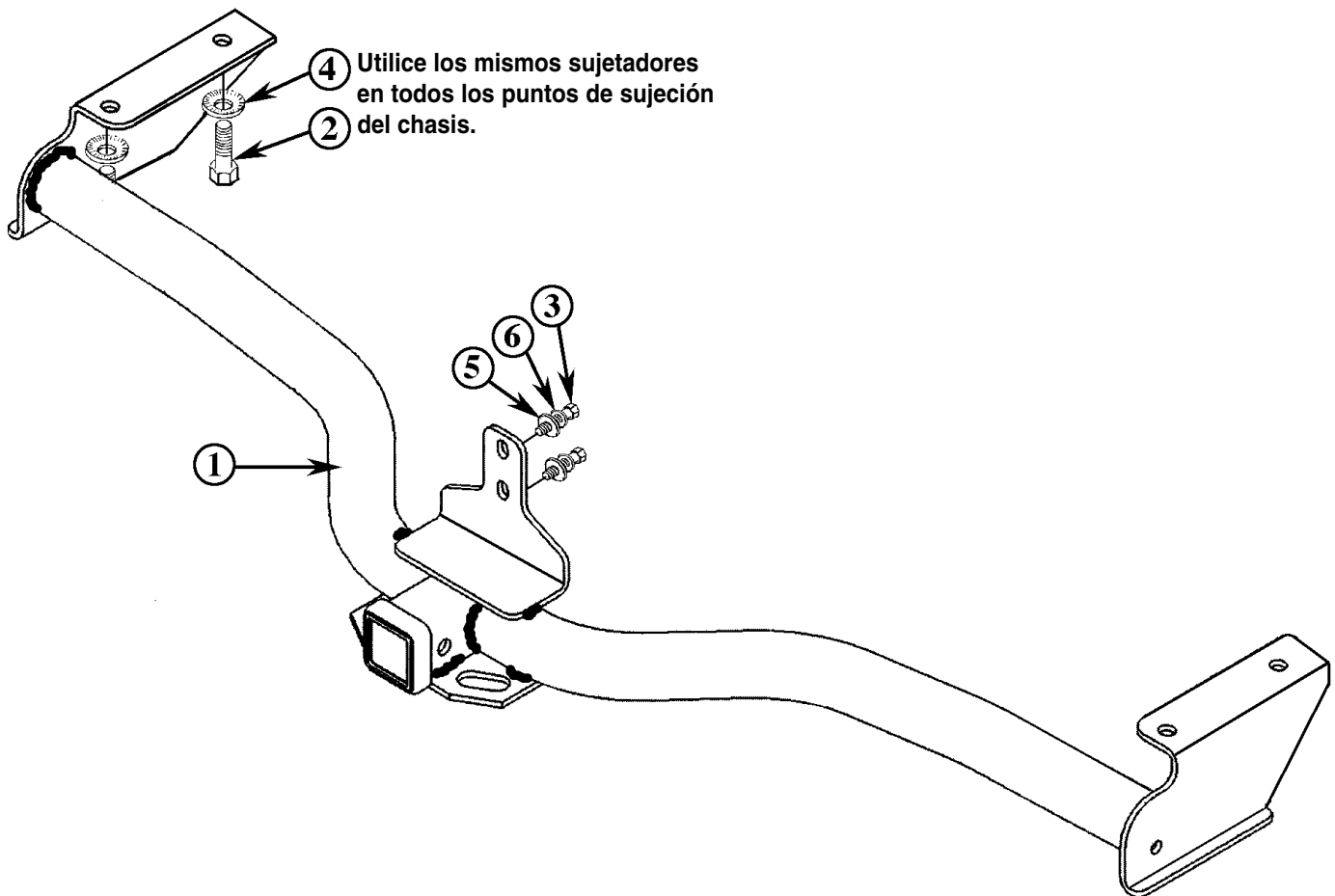

1. Extraiga el gancho de remolque de la parte inferior del chasis del vehículo del lado del conductor. Vea la Figura 1. Deseche los tornillos de sujeción y el gancho de remolque.
2. Extraiga los dos soportes colgantes de caucho del silenciador de sus barras de sujeción en la carrocería. Vea la Figura 2. Esto permitirá que el silenciador descienda levemente, lo que facilitará la instalación del enganche. El silenciador volverá a colocarse en su posición original después de instalar el enganche.

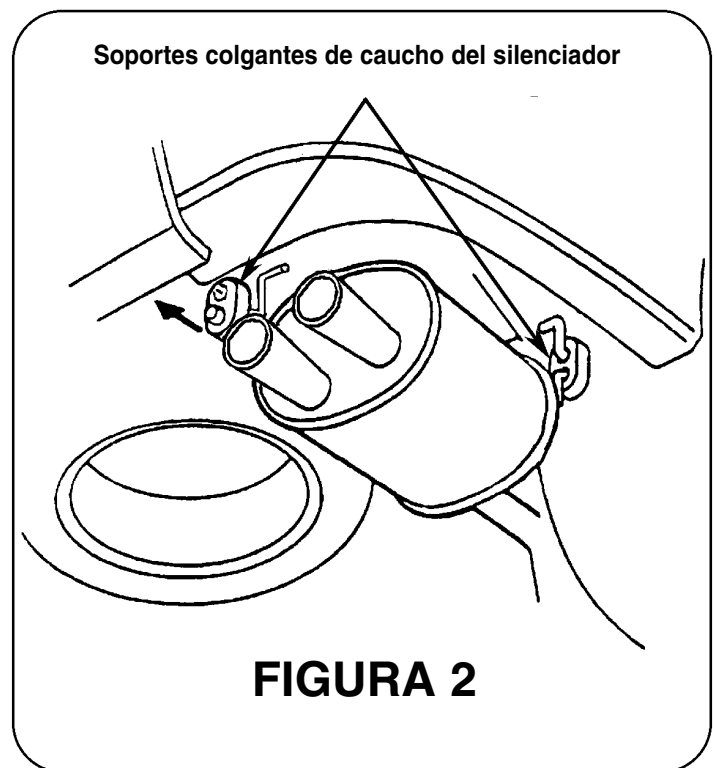
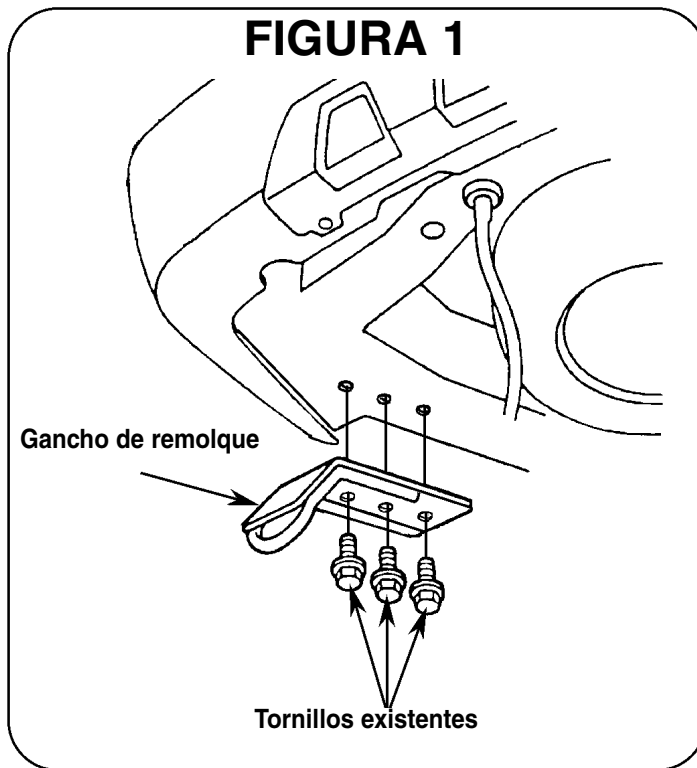

3. En el Acura MDX 2004, quite la cubierta central inferior de la salpicadera extrayendo los cuatro tornillos y las dos presillas plásticas. Esta cubierta ya no se utilizará cuando se instale el enganche.
4. Coloque la unidad del receptor N.º 1 contra la parte inferior del chasis del vehículo y atornille sin apretar en su lugar con sujetadores de 12 mm, como se muestra en la Figura 3. No ajuste los tornillos de sujeción en este momento.

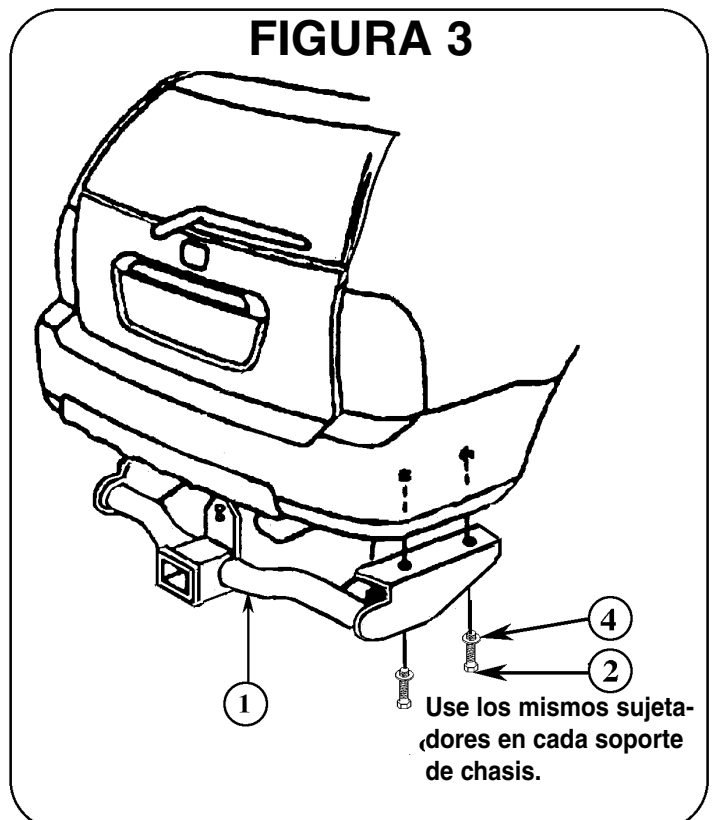

5. Sujete la placa vertical de dos orificios en el centro de la unidad del receptor a la parte delantera de la viga del parachoques con los sujetadores de 10 mm provistos con el enganche. Hay dos tuercas soldadas de 10 mm en la viga del parachoques en esta ubicación.
6. Ajuste los tornillos de 12 mm según un par de torsión de 75 pies libras y los tornillos de 10 mm según un par de torsión de 42 pies libras. Si los tornillos no se ajustan como se describe, puede producirse una pérdida o falla del sujetador.
7. Vuelva a sujetar los soportes colgantes de caucho del silenciador a sus barras de sujeción.

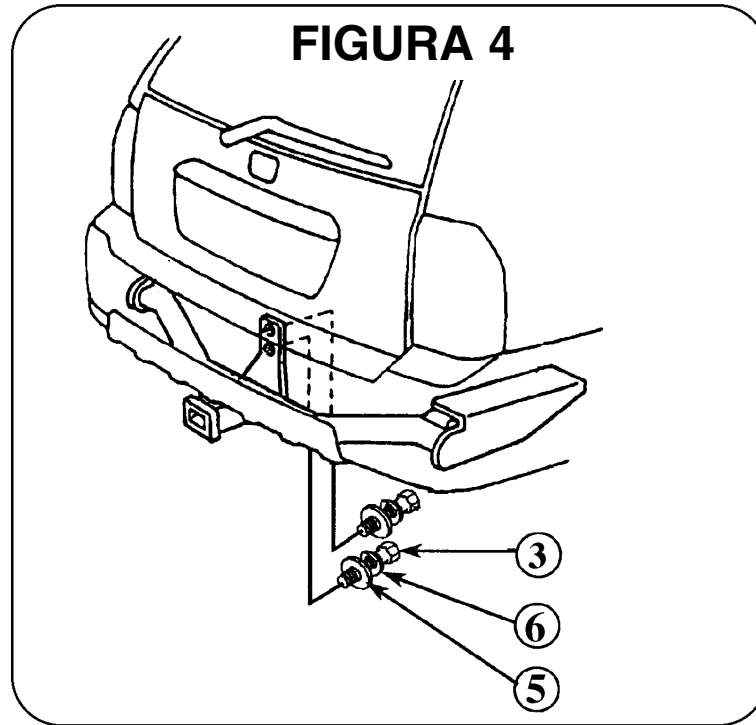

Para la información con respecto a la instalación de este producto, vaya: www.towingsupport.com
o email nosotros en: tech@towingsupport.com o llaman nuestro equipo de la ayuda técnica en: 1-800-344-3230

Este producto se conforma con la regulación V-5, C.S.A D-264 estándar y requisitos de seguridad para conectar los dispositivos y sistemas del remolque del estado de Nueva York